

Министерство Российской Федерации по делам
гражданской обороны, чрезвычайным ситуациям
и ликвидации последствий стихийных бедствий

**НАСТОЛЬНАЯ КНИГА
(ПОСОБИЕ)
ПРЕДСЕДАТЕЛЯ КОМИССИИ
ПО ПРЕДУПРЕЖДЕНИЮ И ЛИКВИДАЦИИ
ЧРЕЗВЫЧАЙНЫХ СИТУАЦИЙ
И ОБЕСПЕЧЕНИЮ
ПОЖАРНОЙ БЕЗОПАСНОСТИ**

Москва
2018

УДК 614.8
НЗ1

НЗ1 Настольная книга (пособие) председателя комиссии по предупреждению и ликвидации чрезвычайных ситуаций и обеспечению пожарной безопасности / МЧС России. М.: ФГБУ ВНИИ ГОЧС (ФЦ), 2018. 70 с.

ISBN 978-5-93970-216-4

В настоящем пособии приведены основные положения нормативных правовых актов и иных документов, регламентирующие деятельность координационных органов единой государственной системы предупреждения и ликвидации чрезвычайных ситуаций на разных уровнях её функционирования и при разных режимах её деятельности.

Книга предназначена для председателей и членов комиссий по предупреждению и ликвидации чрезвычайных ситуаций и обеспечению пожарной безопасности федеральных органов исполнительной власти и уполномоченных организаций, органов исполнительной власти субъектов Российской Федерации, органов исполнительной власти муниципальных образований и организаций.

© Авторы, 2018

© МЧС России, 2018

ISBN 978-5-93970-216-4

© ФГБУ ВНИИ ГОЧС (ФЦ), 2018

Содержание

Введение	5
Глава 1. Общие положения	7
1.1. Основные понятия, термины и определения	7
1.2. Нормативные правовые основы деятельности координационных органов	14
1.3. Уровни и режимы функционирования координационных органов	19
1.4. Уровни реагирования на чрезвычайные ситуации .	23
Глава 2. Порядок организации деятельности, основные задачи и функции координационных органов.	26
2.1. Образование, реорганизация и упразднение координационных органов	26
2.2. Порядок организации деятельности координационных органов	28
2.3. Задачи координационных органов	30
2.4. Функции координационных органов	32
2.5. Права координационных органов	38
Глава 3. Перечень мероприятий, осуществляемых координационными органами	39
3.1. Мероприятия, осуществляемые координационными органами федеральных органов исполнительной власти и уполномоченных организаций в режимах повседневной деятельности, повышенной готовности и чрезвычайной ситуации	40

3.2. Мероприятия, осуществляемые координационными органами органов исполнительной власти субъектов Российской Федерации в режимах повседневной деятельности, повышенной готовности и чрезвычайной ситуации	44
3.4. Мероприятия, осуществляемые координационными органами организаций в режимах повседневной деятельности, повышенной готовности и чрезвычайной ситуации	52
3.5. Действия координационных органов при особом уровне реагирования.	55
Глава 4. Особенности деятельности координационных органов при оперативном (экстренном) реагировании на чрезвычайные ситуации, возникновение которых связано с быстроразвивающимися опасными природными явлениями и техногенными процессами	58
Приложение № 1. Схема организации управления и взаимодействия органов управления РСЧС	62
Приложение № 2 (рекомендуемое). Порядок выработки и принятия решения о введении режима чрезвычайной ситуации и её ликвидации	64
Приложение № 3 (рекомендуемое). Структура решения координационного органа на ликвидацию чрезвычайной ситуации	66
Список нормативных правовых актов, использованных при подготовке пособия	68

Введение

В настоящей настольной книге (пособии) председателя комиссии по предупреждению и ликвидации чрезвычайных ситуаций и обеспечению пожарной безопасности (далее – Пособие) обобщены основные подходы по организации работы координационных органов единой государственной системы предупреждения и ликвидации чрезвычайных ситуаций (далее – РСЧС) в режиме повседневной деятельности, при угрозе и возникновении чрезвычайных ситуаций (далее – ЧС).

Пособие разработано с учетом требований федеральных законов, указов и распоряжений Президента Российской Федерации, постановлений и распоряжений Правительства Российской Федерации, иных нормативных правовых и методических документов, регламентирующих деятельность координационных органов РСЧС. При разработке Пособия учтен опыт деятельности координационных органов на разных уровнях функционирования РСЧС в части предупреждения и ликвидации ЧС.

Для повышения эффективности управления процессами предупреждения и ликвидации чрезвычайных ситуаций в современных условиях, в настоящее время осуществляются мероприятия по совершенствованию системы управления РСЧС. С учётом данных мероприятий в Пособии не приводятся положения, относящиеся к межрегиональному уровню функционирования РСЧС.

Пособие предназначено для председателей и членов комиссий по предупреждению и ликвидации чрезвычайных ситуаций и обеспечению пожарной безопасности, являющихся координационными органами РСЧС и создающихся на всех уров-

нях функционирования РСЧС – федеральном, региональном, муниципальном и объектовом.

Пособие разработано в ФГБУ ВНИИ ГОЧС (ФЦ), авторы: И.В. Сосунов, С.А. Молчанов, В.М. Чесноков.

Изложенные в Пособии рекомендации следует выполнять с учетом действующего законодательства, региональных и местных особенностей и сложившейся в результате ЧС обстановки.

Глава 1. Общие положения

1.1. Основные понятия, термины и определения

1.1.1. Аварийно-спасательные работы (АСР) – это действия по спасению людей, материальных и культурных ценностей, защите природной среды в зоне ЧС, локализации чрезвычайной ситуации и подавлению и доведению до минимально возможного уровня воздействия характерных для них опасных факторов. АСР характеризуются наличием факторов, угрожающих жизни и здоровью проводящих эти работы людей, и требуют специальной подготовки, экипировки и оснащения (Федеральный закон «Об аварийно-спасательных службах и статусе спасателей»).

1.1.2. Безопасность населения в ЧС – состояние защищённости жизни и здоровья людей, их имущества и среды обитания человека от опасностей в ЧС (ГОСТ Р 22.0.02-2016).

1.1.3. Быстроразвивающиеся опасные природные явления и техногенные процессы – негативные явления и процессы, определенные в ходе прогнозирования угрозы возникновения ЧС, локализация и ликвидация которой требуют заблаговременной подготовки сил и средств РСЧС (Федеральный закон «О защите населения и территорий от чрезвычайных ситуаций природного и техногенного характера»).

1.1.4. Единая дежурно-диспетчерская служба муниципального образования (ЕДДС) – орган повседневного управления муниципального звена территориальной подсистемы РСЧС (постановление Правительства Российской Федерации

от 30 декабря 2003 г. № 794 «О единой государственной системе предупреждения и ликвидации чрезвычайных ситуаций», далее – Положение о РСЧС).

1.1.5. Единая государственная система предупреждения и ликвидации чрезвычайных ситуаций (РСЧС) – объединение органов управления, сил и средств федеральных органов исполнительной власти, органов исполнительной власти субъектов Российской Федерации, органов местного самоуправления и организаций, в полномочия которых входит решение вопросов по защите населения и территорий от ЧС, в том числе по обеспечению безопасности людей на водных объектах (ГОСТ Р 22.0.02-2016).

1.1.6. Зона ЧС – территория, на которой сложилась ЧС (Федеральный закон «О защите населения и территорий от чрезвычайных ситуаций природного и техногенного характера»).

1.1.7. Зона экстренного оповещения населения – территория, подверженная риску возникновения быстроразвивающихся опасных природных явлений и техногенных процессов, представляющих непосредственную угрозу жизни и здоровью находящихся на ней людей (Федеральный закон «О защите населения и территорий от чрезвычайных ситуаций природного и техногенного характера»).

1.1.8. Информирование населения о ЧС – доведение до населения через средства массовой информации и по иным каналам информации о прогнозируемых и возникших ЧС, принимаемых мерах по обеспечению безопасности населения и территорий, приемах и способах защиты, а также проведение пропаганды знаний в области гражданской обороны, защиты населения и территорий от ЧС, в том числе обеспечения безопасности людей на водных объектах, и обеспечения пожарной безопасности (Федеральный закон «О защите населения и территорий от чрезвычайных ситуаций природного и техногенного характера»).

1.1.9. Источники природной ЧС – опасное природное явление или процесс, в результате которого на определённой территории или акватории произошла или может возникнуть ЧС (ГОСТ Р 22.0.03-95).

1.1.10. Источники техногенной ЧС – опасное техногенное происшествие, в результате которого на объекте, определённой территории или акватории произошла техногенная ЧС.

К опасным техногенным происшествиям относят аварии на промышленных объектах или на транспорте, пожары, взрывы или высвобождение различных видов энергии (ГОСТ Р 22.0.05-95).

1.1.11. Комплексная система экстренного оповещения населения об угрозе возникновения или о возникновении ЧС – элемент системы оповещения населения о ЧС, представляющий собой комплекс программно-технических средств систем оповещения и мониторинга опасных природных явлений и техногенных процессов, обеспечивающий доведение сигналов оповещения и экстренной информации до органов управления РСЧС и до населения в автоматическом и (или) автоматизированном режимах (Федеральный закон «О защите населения и территорий от чрезвычайных ситуаций природного и техногенного характера»).

1.1.12. Координационные органы РСЧС – комиссии, образованные для обеспечения согласованности действий федеральных органов исполнительной власти, органов исполнительной власти субъектов Российской Федерации, органов местного самоуправления и организаций в области защиты населения и территорий от ЧС и обеспечения пожарной безопасности (Федеральный закон «О защите населения и территорий от чрезвычайных ситуаций природного и техногенного характера»).

1.1.13. Критически важный объект – объект, нарушение или прекращение функционирования которого приведет к потере управления экономикой Российской Федерации, субъекта Российской Федерации или административно-территориаль-

ной единицы субъекта Российской Федерации, ее необратимо-му негативному изменению (разрушению) либо существенно-му снижению безопасности жизнедеятельности населения (Федеральный закон «О защите населения и территорий от чрезвычайных ситуаций природного и техногенного характера»).

1.1.14. Ликвидация ЧС – аварийно-спасательные и неотложные работы, проводимые при возникновении ЧС и направленные на спасение жизни и сохранение здоровья людей, снижение размеров ущерба окружающей среде и материальных потерь, а также на локализацию зон ЧС, прекращение действия характерных для них опасных факторов (Федеральный закон «О защите населения и территорий от чрезвычайных ситуаций природного и техногенного характера»).

1.1.15. Неотложные работы при ликвидации ЧС – это деятельность по всестороннему обеспечению аварийно-спасательных работ, оказанию населению, пострадавшему в ЧС, медицинской и других видов помощи, созданию условий, минимально необходимых для сохранения жизни и здоровья людей, поддержания их работоспособности (Федеральный закон «Об аварийно-спасательных службах и статусе спасателей»).

1.1.16. Обеспечение безопасности в чрезвычайных ситуациях – реализация системы мероприятий, направленных на обеспечение защиты населения, объектов экономики, окружающей среды от опасностей в чрезвычайных ситуациях (ГОСТ Р 22.0.02-2016).

1.1.17. Опасное природное явление (ОЯ) – гидрометеорологическое или гелиогеофизическое явление, которое по интенсивности развития, продолжительности или моменту возникновения может представлять угрозу жизни или здоровью граждан, а также может наносить значительный материальный ущерб (РД 52.88.699-2008).

1.1.18. Опасный техногенный процесс – неконтролируемый процесс развития аварийной ситуации на критически важных и потенциально-опасных объектах в результате техноген-

ных пожаров, взрывов, выбросов химически опасных веществ, радиоактивных веществ и ядерных материалов, биологически опасных веществ, внезапного обрушения зданий и сооружений, выхода из строя электроэнергетических систем (в холодное время года), коммунальных систем жизнеобеспечения, канализационных и очистных сооружений (с массовым выбросом загрязняющих веществ), катастрофического затопления территорий.

1.1.19. Оповещение населения о ЧС – доведение до населения сигналов оповещения и экстренной информации об опасностях, возникающих при угрозе возникновения или возникновении ЧС природного и техногенного характера, а также при ведении военных действий или вследствие этих действий, о правилах поведения населения и необходимости проведения мероприятий по защите (Федеральный закон «О защите населения и территорий от чрезвычайных ситуаций природного и техногенного характера»).

1.1.20. Органы управления РСЧС – органы, создаваемые для координации деятельности федеральных органов исполнительной власти, органов исполнительной власти субъектов Российской Федерации, органов местного самоуправления, организаций в области защиты населения и территорий от чрезвычайных ситуаций и сил, привлекаемых для предупреждения и ликвидации чрезвычайных ситуаций (Федеральный закон «О защите населения и территорий от чрезвычайных ситуаций природного и техногенного характера»).

1.1.21. Потенциально опасный объект – объект, на котором расположены здания и сооружения повышенного уровня ответственности, либо объект, на котором возможно одновременное пребывание более пяти тысяч человек (Федеральный закон «О защите населения и территорий от чрезвычайных ситуаций природного и техногенного характера»).

1.1.22. Предупреждение ЧС – комплекс мероприятий, проводимых заблаговременно и направленных на максимально возмож-

ное уменьшение риска возникновения ЧС, а также на сохранение здоровья людей, снижение размеров ущерба окружающей среде и материальных потерь в случае их возникновения (Федеральный закон «О защите населения и территорий от чрезвычайных ситуаций природного и техногенного характера»).

1.1.23. Пункт управления РСЧС – оснащенное необходимыми техническими средствами управления, средствами связи, оповещения и жизнеобеспечения, поддерживаемых в состоянии постоянной готовности к использованию, стационарное помещение, транспортное средство или отдельное сооружение, с которого соответствующие органы управления РСЧС осуществляют управление силами и средствами РСЧС (Положение о РСЧС).

1.1.24. Режим функционирования органов управления и сил РСЧС – определяемые в зависимости от обстановки, прогнозирования угрозы ЧС и возникновения ЧС порядок организации деятельности органов управления и сил РСЧС и основные мероприятия, проводимые указанными органами и силами в режиме повседневной деятельности, при введении режима повышенной готовности или чрезвычайной ситуации (Федеральный закон «О защите населения и территорий от чрезвычайных ситуаций природного и техногенного характера»).

1.1.25. Силы и средства РСЧС – специально подготовленные силы и средства федеральных органов исполнительной власти, органов исполнительной власти субъектов Российской Федерации, органов местного самоуправления, организаций и общественных объединений, предназначенные и выделяемые (привлекаемые) для предупреждения и ликвидации ЧС (Положение о РСЧС).

1.1.26. Территориальные органы МЧС России – органы, специально уполномоченные решать задачи гражданской обороны и задачи по предупреждению и ликвидации ЧС по субъектам Российской Федерации (далее – главные управления МЧС России по субъектам Российской Федерации) (Положение о РСЧС).

1.1.27. Территория, подверженная риску возникновения быстро развивающихся опасных природных явлений и техногенных процессов – участок земельного, водного или воздушного пространства либо критически важный или потенциально опасный объект производственного и социального значения, отнесенные к указанной территории путем прогнозирования угрозы возникновения ЧС и оценки социально-экономических последствий ЧС (Федеральный закон «О защите населения и территорий от чрезвычайных ситуаций природного и техногенного характера»).

1.1.28. Территориальные подсистемы РСЧС – подсистемы РСЧС, создаваемые в субъектах Российской Федерации для предупреждения и ликвидации ЧС в пределах его территорий и состоящие из звеньев, соответствующих административно-территориальному делению этих территорий (Положение о РСЧС).

1.1.29. Уровень реагирования на ЧС (далее – уровень реагирования) – состояние готовности органов управления и сил РСЧС к ликвидации ЧС, требующее от органов государственной власти Российской Федерации, органов государственной власти субъектов Российской Федерации, органов местного самоуправления и организаций принятия дополнительных мер по защите населения и территорий от ЧС в зависимости от классификации ЧС и характера развития ЧС (Федеральный закон «О защите населения и территорий от чрезвычайных ситуаций природного и техногенного характера»).

1.1.30. Функциональные подсистемы РСЧС – подсистемы РСЧС, создаваемые федеральными органами исполнительной власти и уполномоченными организациями согласно приложению к Положению о РСЧС (Положение о РСЧС).

1.1.31. Чрезвычайная ситуация (ЧС) – обстановка на определенной территории, сложившаяся в результате аварии, опасного природного явления, катастрофы, стихийного или иного бедствия, которые могут повлечь или повлекли за собой человеческие жертвы, ущерб здоровью людей или окружающей

среде, значительные материальные потери и нарушение условий жизнедеятельности людей (Федеральный закон «О защите населения и территорий от чрезвычайных ситуаций природного и техногенного характера»).

1.1.32. Эвакуация населения – комплекс мероприятий по организованному выводу и (или) вывозу населения из зон ЧС или вероятной ЧС, а также жизнеобеспечение эвакуируемых в районе размещения.

1.2. Нормативные правовые основы деятельности координационных органов

1.2.1. Деятельность координационных органов РСЧС в области защиты населения и территорий от чрезвычайных ситуаций основывается на положениях Конституции Российской Федерации, федеральных законов, подзаконных актов, законов и подзаконных актов субъектов Российской Федерации, муниципальных правовых актов и актов организаций.

1.2.2. Конституция Российской Федерации (пункт «з» части 1 статьи 72) закрепляет в совместном ведении Российской Федерации и субъектов Российской Федерации осуществление мер по борьбе с катастрофами, стихийными бедствиями, эпидемиями, ликвидацию их последствий.

1.2.3. Федеральный конституционный закон от 30 мая 2001 г. № 3-ФКЗ «О чрезвычайном положении» содержит положения, закрепляющие участие органов управления, сил и средств РСЧС в устранении обстоятельств, представляющих собой непосредственную угрозу жизни и безопасности граждан или конституционному строю Российской Федерации, в том числе:

в статье 3 «Обстоятельства введения чрезвычайного положения» указывается, что к обстоятельствам для введения чрезвычайного положения относятся в том числе «чрезвычайные

ситуации природного и техногенного характера, чрезвычайные экологические ситуации, в том числе эпидемии и эпизоотии, возникшие в результате аварий, опасных природных явлений, катастроф, стихийных и иных бедствий, повлекшие (могущие повлечь) человеческие жертвы, нанесение ущерба здоровью людей и окружающей природной среде, значительные материальные потери и нарушение условий жизнедеятельности населения и требующие проведения масштабных аварийно-спасательных и других неотложных работ»;

в статье 13 определены меры и временные ограничения, применяемые в условиях чрезвычайного положения;

в статье 16 предусматривается использование сил и средств органов по делам гражданской обороны, чрезвычайным ситуациям и ликвидации последствий стихийных бедствий для обеспечения режима чрезвычайного положения;

положениями пункта «д» части 2 статьи 17 предусматривается возможность привлечения Вооружённых Сил Российской Федерации к участию в ликвидации ЧС и спасении жизни людей в составе сил РСЧС.

1.2.4. Федеральный закон от 21 декабря 1994 г. № 68-ФЗ «О защите населения и территорий от чрезвычайных ситуаций природного и техногенного характера» (далее – Федеральный закон о защите населения и территорий) в развитие указанного в пункте 1.2.2 настоящего Пособия положения Конституции Российской Федерации определяет организационно-правовые нормы в области защиты людей, находящихся на территории Российской Федерации, объектов экономики и социальной инфраструктуры, а также окружающей среды от чрезвычайных ситуаций природного и техногенного характера.

В части, касающейся координационных органов РСЧС, Федеральный закон о защите населения и территорий содержит следующие правовые нормы:

частями 1 и 2 статьи 4.1 определяется перечень органов управления РСЧС, включающий координационные органы

РСЧС, и их организационная форма и основное предназначение – комиссии, образованные для обеспечения согласованности действий федеральных органов исполнительной власти, органов исполнительной власти субъектов Российской Федерации, органов местного самоуправления и организаций в области защиты населения и территорий от чрезвычайных ситуаций и обеспечения пожарной безопасности;

частью 7 статьи 4.1 определено, что порядок деятельности органов управления, в том числе и координационных органов, сил РСЧС и перечень проводимых ими основных мероприятий устанавливается Правительством Российской Федерации.

1.2.5. Указом Президента Российской Федерации от 31 декабря 2015 г. № 683 утверждена Стратегия национальной безопасности Российской Федерации, в которой определено (пункт 49), что обеспечение национальной безопасности в области защиты населения и территорий от ЧС природного и техногенного характера, в области пожарной безопасности осуществляется в том числе путем совершенствования и развития РСЧС, ее территориальных и функциональных подсистем, повышения эффективности реализации полномочий органов местного самоуправления в области обеспечения безопасности жизнедеятельности населения, развития системы мониторинга и прогнозирования чрезвычайных ситуаций, внедрения современных технических средств информирования и оповещения населения, развития системы принятия превентивных мер по снижению риска возникновения ЧС и пожаров на основе совершенствования надзорной деятельности, проведения профилактических мероприятий, а также путем формирования культуры безопасности жизнедеятельности населения.

При этом для противодействия угрозам качеству жизни граждан органы государственной власти и органы местного самоуправления в том числе принимают меры по защите населения от ЧС природного и техногенного характера, а также по

снижению риска их возникновения на территории Российской Федерации (пункт 53).

1.2.6. Указ Президента Российской Федерации от 11 июля 2004 г. № 868 «Вопросы Министерства Российской Федерации по делам гражданской обороны, чрезвычайным ситуациям и ликвидации последствий стихийных бедствий» в разделе III «Основные функции МЧС России» определяет в их числе:

разработку и представление Президенту Российской Федерации:

предложений о привлечении в установленном порядке к ликвидации ЧС Вооружённых Сил Российской Федерации, других войск, воинских формирований и органов;

предложений о введении чрезвычайного положения на территории Российской Федерации или в отдельных её местностях в случае возникновения чрезвычайной ситуации;

предложений по организации реагирования при чрезвычайных ситуациях федерального характера, по оказанию за счёт средств федерального бюджета финансовой помощи населению и территориям, пострадавшим в результате ЧС;

осуществление управления в установленном порядке единой государственной системой предупреждения и ликвидации чрезвычайных ситуаций (РСЧС).

1.2.7. Постановление Правительства Российской Федерации от 30 декабря 2003 г. № 794 «О единой государственной системе предупреждения и ликвидации чрезвычайных ситуаций» является подзаконным актом Федерального закона о защите населения и территорий, утверждающим Положение о единой системе предупреждения и ликвидации чрезвычайных ситуаций (Положение о РСЧС).

1.2.8. В Положении о РСЧС в части, касающейся координационных органов РСЧС, содержатся следующие правовые нормы:

о создании органов управления РСЧС, в том числе координационных органов РСЧС, на каждом уровне функционирования (пункт б);

о комиссиях по предупреждению и ликвидации чрезвычайных ситуаций и обеспечению пожарной безопасности (далее – КЧС и ОПБ), создающихся на каждом уровне РСЧС (пункт 7);

о полномочиях органов власти и организаций по образованию, реорганизации и упразднению КЧС и ОПБ, определении компетенции КЧС и ОПБ, утверждению их руководителей и персонального состава (пункт 8);

о полномочиях и компетенции КЧС и ОПБ, определяемых в положениях о КЧС и ОПБ или решениях об их образовании, а также о порядке принятия решений КЧС и ОПБ (пункт 8);

о назначении председателями КЧС и ОПБ руководителей федеральных органов исполнительной власти, органов исполнительной власти субъектов Российской Федерации, органов местного самоуправления и организаций или их заместителей (пункт 8);

об основных задачах КЧС и ОПБ (пункт 9);

о размещении органов управления РСЧС, в том числе координационных органов РСЧС (пункт 12);

об основных мероприятиях, проводимых органами управления, в том числе координационными органами, и силами РСЧС в различных режимах функционирования (пункт 28);

об особенностях функционирования органов управления, в том числе координационных органов, и сил РСЧС при введении режима чрезвычайного положения по обстоятельствам, предусмотренным статьёй 3 федерального конституционного закона «О чрезвычайном положении» (пункт 29).

1.2.9. Приказ МЧС России от 22.01.2013 № 33 «Об утверждении Порядка реализации и отмены дополнительных мер по защите населения и территорий от чрезвычайных ситуаций» в соответствии с пунктом 29(2) Положения о РСЧС определяет Порядок реализации и отмены дополнительных мер по защите населения и территорий от чрезвычайных ситуаций, указанных в пункте 10 статьи 4.1 Федерального закона о защите населения и территорий от чрезвычайных ситуаций.

В части, касающейся деятельности КЧС и ОПБ, в соответствии с пунктом 3 данного приказа, при установлении различных уровней реагирования реализация дополнительных мер по защите населения и территорий от чрезвычайных ситуаций осуществляется на основании решений соответствующих органов власти или должностных лиц, принимаемых по предложениям КЧС и ОПБ.

1.3. Уровни и режимы функционирования координационных органов

1.3.1. Органы управления и силы РСЧС функционирует на федеральном, региональном, муниципальном и объектовом уровнях.

1.3.2. Координационными органами РСЧС являются:
на федеральном уровне – Правительственная комиссия по предупреждению и ликвидации чрезвычайных ситуаций и обеспечению пожарной безопасности, КЧС и ОПБ федеральных органов исполнительной власти и уполномоченных организаций;

на региональном уровне (в пределах территории субъекта Российской Федерации) – КЧС и ОПБ органа исполнительной власти субъекта Российской Федерации;

на муниципальном уровне (в пределах территории муниципального образования) – КЧС и ОПБ органа местного самоуправления;

ВАЖНО.

В соответствии с пунктом 3 Положения о РСЧС указано, что «единая система, состоящая из функциональных и территориальных подсистем, действует на федеральном, ... региональном, муниципальном и объектовом уровнях».

В соответствии с пунктом 5 Положения о РСЧС территориальные подсистемы единой системы создаются в

субъектах Российской Федерации для предупреждения и ликвидации чрезвычайных ситуаций в пределах их территорий и состоят из звеньев, соответствующих административно-территориальному делению этих территорий» Таким образом, КЧС и ОПБ в обязательном порядке создаются при органах местного самоуправления муниципальных районов и городских округов. КЧС и ОПБ также могут создаваться в городских поселениях для обеспечения реализации вопроса местного значения: «организация и осуществление мероприятий по ... защите населения и территорий поселения от чрезвычайных ситуаций природного и техногенного характера» (подпункт 23 пункта 1 статьи 14 Федерального закона от 6 октября 2003 года № 131-ФЗ «Об общих принципах местного самоуправления в Российской Федерации»).

на объектовом уровне – КЧС и ОПБ организаций, входящих в единую государственную систему предупреждения и ликвидации чрезвычайных ситуаций.

1.3.3. Органы управления и силы РСЧС, в том числе координационные органы РСЧС могут функционировать в следующих режимах:

повседневной деятельности – при отсутствии угрозы возникновения чрезвычайной ситуации;

повышенной готовности – при угрозе возникновения чрезвычайной ситуации;

чрезвычайной ситуации – при возникновении и ликвидации чрезвычайной ситуации.

1.3.4. Режимы повышенной готовности или чрезвычайной ситуации для соответствующих органов управления и сил РСЧС, в том числе для координационных органов РСЧС, вводятся решениями руководителей федеральных органов исполнительной власти, органов исполнительной власти субъектов Российской Федерации, органов местного самоуправления и организаций, на территории которых могут возникнуть или

возникли ЧС, либо к полномочиям которых отнесена задача по ликвидации ЧС.

1.3.5. Решениями о введении режимов повышенной готовности или чрезвычайной ситуации определяются:

а) обстоятельства, послужившие основанием для введения режима повышенной готовности или режима чрезвычайной ситуации;

б) границы территории, на которой может возникнуть ЧС, или границы зоны ЧС;

в) силы и средства, привлекаемые к проведению мероприятий по предупреждению и ликвидации ЧС;

г) перечень мер по обеспечению защиты населения от ЧС или организации работ по ее ликвидации;

д) должностные лица, ответственные за осуществление мероприятий по предупреждению ЧС, или руководитель ликвидации чрезвычайной ситуации.

При этом, указанные в пункте 1.3.4 настоящего Пособия руководители обязаны информировать население через средства массовой информации и по иным каналам связи о введении на конкретной территории соответствующих режимов функционирования органов управления и сил РСЧС, а также мерах по обеспечению безопасности населения.

1.3.6. При устранении обстоятельств, послуживших основанием для введения на соответствующих территориях режима повышенной готовности или режима чрезвычайной ситуации, указанные в пункте 1.3.5 настоящего Пособия руководители отменяют установленные режимы функционирования органов управления и сил РСЧС.

1.3.7. Режимы повышенной готовности или чрезвычайной ситуации для органов управления и сил РСЧС, в том числе для координационных органов РСЧС, вводятся также при введении режима чрезвычайного положения по обстоятельствам, предусмотренным соответственно в пунктах «а» и «б» статьи 3 Феде-

рального конституционного закона «О чрезвычайном положении» (см. пункт 1.2.3 настоящего Пособия).

В режиме чрезвычайного положения органы управления и силы РСЧС функционируют с учетом особого правового режима деятельности органов государственной власти, органов местного самоуправления и организаций.

1.3.8. При введении режима повышенной готовности или чрезвычайной ситуации и при установлении соответствующего уровня реагирования на ЧС (см. раздел 1.4 настоящего Пособия) органами государственной власти или должностными лицами, указанными в пунктах 1.4.2 – 1.4.5 настоящего Пособия, определяется руководитель ликвидации ЧС, который несет ответственность за проведение работ по ликвидации ЧС, и, при необходимости, принимаются следующие дополнительные меры по защите населения и территорий от ЧС:

а) ограничение доступа людей и транспортных средств на территорию, на которой существует угроза возникновения ЧС, а также в зону ЧС;

б) определение порядка разбронирования резервов материальных ресурсов, находящихся в зоне ЧС, за исключением государственного материального резерва;

в) определение порядка использования транспортных средств, средств связи и оповещения, а также иного имущества органов государственной власти, органов местного самоуправления и организаций;

г) приостановка деятельности организаций, оказавшихся в зоне ЧС, если существует угроза безопасности жизнедеятельности работников данных организаций и иных граждан, находящихся на их территории;

д) осуществление мер, обусловленных развитием ЧС, не ограничивающих прав и свобод человека и гражданина и направленных на защиту населения и территорий от ЧС, создание необходимых условий для предупреждения и ликвидации ЧС и минимизации ее негативного воздействия.

1.4. Уровни реагирования на чрезвычайные ситуации

1.4.1. При введении режима ЧС в зависимости от последствий, характера и источника ЧС, привлекаемых сил и средств РСЧС, от других факторов, влияющих на безопасность жизнедеятельности населения, устанавливается один из следующих уровней реагирования:

- объектовый уровень реагирования;
- местный уровень реагирования;
- региональный уровень реагирования;
- федеральный уровень реагирования;
- особый уровень реагирования.

1.4.2. Объектовый уровень реагирования устанавливается:

решением руководителя организации при ликвидации чрезвычайной ситуации силами и средствами организации, оказавшейся в зоне чрезвычайной ситуации, если зона чрезвычайной ситуации находится в пределах территории данной организации.

1.4.3. Местный уровень реагирования устанавливается:

решением главы муниципального района при возникновении чрезвычайной ситуации муниципального характера и привлечении к ее ликвидации сил и средств организаций и органов местного самоуправления муниципального района;

решением главы городского округа при возникновении чрезвычайной ситуации муниципального характера и привлечении к ее ликвидации сил и средств организаций и органов местного самоуправления городского округа.

1.4.4. Региональный уровень реагирования – решением высшего должностного лица субъекта Российской Федерации (руководителя высшего исполнительного органа государственной власти субъекта Российской Федерации) при возникнове-

нии чрезвычайной ситуации регионального характера и привлечении к ее ликвидации сил и средств организаций, органов местного самоуправления и органов исполнительной власти субъекта Российской Федерации.

1.4.5. Федеральный уровень реагирования – решением Правительственной комиссии по предупреждению и ликвидации чрезвычайных ситуаций и обеспечению пожарной безопасности при возникновении чрезвычайной ситуации федерального характера и привлечении к ее ликвидации сил и средств федеральных органов исполнительной власти и органов исполнительной власти субъектов Российской Федерации, либо сил и средств двух и более субъектов Российской Федерации.

1.4.6. Особый уровень реагирования устанавливается решением Президента Российской Федерации в случае привлечения в соответствии с законодательством Российской Федерации специально подготовленных сил и средств Вооружённых Сил Российской Федерации, других войск и воинских формирований для ликвидации ЧС.

1.4.7. Решение об установлении уровня реагирования, указанного в пунктах 1.4.2 – 1.4.6 настоящего Пособия, должно оформляться соответствующим нормативным правовым актом органа власти или должностного лица.

1.4.8. При отмене режима повышенной готовности или чрезвычайной ситуации, а также при устранении обстоятельств, послуживших основанием для установления уровня реагирования, органом власти или должностным лицом, указанными в пунктах 1.4.2 – 1.4.6 настоящего Пособия, отменяются установленные уровни реагирования.

ВАЖНО.

Ликвидация чрезвычайных ситуаций осуществляется силами и средствами организаций, органов местного самоуправления, органов исполнительной власти субъектов Российской Федерации, на территориях которых сложилась чрезвычайная ситуация. При недостаточности выше-

указанных сил и средств в установленном законодательством Российской Федерации порядке привлекаются силы и средства федеральных органов исполнительной власти.

Привлечение аварийно-спасательных служб и аварийно-спасательных формирований осуществляется в соответствии с планами действий по предупреждению и ликвидации ЧС (далее – план действий) на обслуживаемых указанными службами и формированиями территориях, а также по решению органов государственной власти, органов местного самоуправления, организаций и общественных объединений, осуществляющих руководство деятельностью указанных служб и формирований.

Таким образом, состав сил и средств, привлекаемых к ликвидации ЧС, определяется соответствующими планами действий и не зависит от установленного уровня реагирования.

Установление уровня реагирования является правовой основой начала принятия ДОПОЛНИТЕЛЬНЫХ МЕР по защите населения и территорий от ЧС, перечень которых содержится в пункте 10 статьи 4.1. Федерального закона о защите населения и территорий и определения структуры (состава) привлекаемых сил и средств для обеспечения принимаемых ДОПОЛНИТЕЛЬНЫХ МЕР.

Глава 2. Порядок организации деятельности, основные задачи и функции координационных органов

2.1. Образование, реорганизация и упразднение координационных органов

2.1.1. Образование, реорганизация и упразднение КЧС и ОПБ, а также определение их компетенции, назначение председателей и персонального состава (членов) КЧС и ОПБ осуществляется в отношении:

КЧС и ОПБ федеральных органов исполнительной власти и уполномоченных организаций (федеральный уровень) – нормативным правовым актом федерального органа исполнительной власти и уполномоченной организации;

КЧС и ОПБ органа исполнительной власти субъектов Российской Федерации (региональный уровень) – нормативным правовым актом субъекта Российской Федерации;

КЧС и ОПБ органа местного самоуправления (муниципальный уровень) – муниципальным нормативным правовым актом;

КЧС и ОПБ организаций (объектовый уровень) – распорядительным документом руководителя организации.

2.1.2. Компетенция КЧС и ОПБ, а также порядок принятия их решений в области защиты населения и территорий от ЧС определяются в положениях о них или в решениях об их об-

разовании соответствующих органов власти или должностных лиц, указанных в пункте 2.1.1 настоящего Пособия.

ВАЖНО.

В соответствии с поручениями президента Российской Федерации от 18.10.2017 в положении о КЧС и ОПБ органа исполнительной власти субъекта Российской Федерации должны быть предусмотрены полномочия по координации всех сил РСЧС в субъекте Российской Федерации.

Аналогичные положения целесообразно определять в положениях о КЧС и ОПБ органа местного самоуправления в отношении территории муниципального образования.

2.1.3. Председателями КЧС и ОПБ федеральных органов исполнительной власти, органов исполнительной власти субъектов Российской Федерации, органов местного самоуправления и организаций назначаются соответственно руководители указанных органов и организаций или их заместители.

ВАЖНО.

В соответствии с поручениями Президента Российской Федерации от 18.10.2017 № Пр-2107 функции руководителей КЧС и ОПБ органов исполнительной власти субъектов Российской Федерации должны быть возложены на высших должностных лиц (руководителей высших исполнительных органов государственной власти) субъектов Российской Федерации.

Целесообразно функции руководителя КЧС и ОПБ органа местного самоуправления возлагать на главу местной администрации.

2.1.4. В состав КЧС и ОПБ включаются, как правило, руководители (заместители руководителей) подразделений и организаций, в функции которых входят полномочия по жизнеобеспечению населения, медико-санитарному обеспечению, обеспечению антитеррористической защищённости, государственной, общественной и экономической безопасности, информационному и коммуникационному обеспечению,

транспортной безопасности, экологической безопасности, защите населения и территорий от ЧС и обеспечению пожарной безопасности.

2.2. Порядок организации деятельности координационных органов

2.2.1. Порядок организации деятельности КЧС и ОПБ определяется, как правило, положением о КЧС и ОПБ (далее – Положение) либо решением об их образовании (пункт 2.1.2 настоящего Пособия).

2.2.2. Примерное содержание Положения должно включать следующие сведения:

а) о статусе координационного органа – КЧС и ОПБ является координационным органом, образованным для обеспечения согласованности действий органов исполнительной власти, государственных и иных организаций в целях реализации государственной политики в области предупреждения и ликвидации ЧС природного и техногенного характера и обеспечения пожарной безопасности;

б) о перечне руководящих документов, являющихся основанием для деятельности КЧС и ОПБ; перечень органов власти и организаций для взаимодействия при осуществлении деятельности КЧС и ОПБ;

в) о задачах КЧС и ОПБ (пункт 2.3 настоящего Пособия);

г) о функциях КЧС и ОПБ, осуществляемых с целью выполнения возложенных на неё задач (пункт 2.4 настоящего Пособия);

д) о правах КЧС и ОПБ, предоставляемых в соответствии с её компетенцией;

е) о порядке определения состава КЧС и ОПБ и назначения её председателя;

ж) о деятельности КЧС и ОПБ в соответствии с планом, принимаемом на её заседании и утверждаемым председателем КЧС и ОПБ;

з) о периодичности и порядке проведения заседаний КЧС и ОПБ;

и) о порядке участия членов КЧС и ОПБ в заседаниях (как правило, без права замены и, в случае отсутствия, с возможностью представления своего мнения в письменном виде) и о правомочности заседания КЧС и ОПБ (при присутствии не менее половины её членов);

к) о порядке подготовке материалов к заседанию КЧС и ОПБ (какими органами исполнительной власти и организациями и в какие сроки);

л) о порядке принятия решения КЧС и ОПБ на заседаниях (как правило, простым большинством голосов членов КЧС и ОПБ с решающим голосом председателя КЧС и ОПБ в случае равенства голосов при голосовании) и его оформления (в виде протоколов, подписанных председательствующим на заседании или, при необходимости, в виде проектов распорядительных документов с внесением их в установленном порядке в соответствующий в орган исполнительной власти или организацию, при которых образована КЧС и ОПБ);

м) о правовом статусе решений КЧС и ОПБ – решения КЧС и ОПБ, принимаемые в соответствии с ее компетенцией, являются обязательными для всех органов исполнительной власти, органов местного самоуправления и организаций, в отношении которых они приняты;

н) об органе управления или подразделении, на которое возлагается обязанность осуществления организационно-технического обеспечения деятельности КЧС и ОПБ.

2.2.3. Деятельность КЧС и ОПБ осуществляется, как правило, в формате проведения плановых и, при необходимости, внеочередных заседаний, принятия на них решений и контроля их исполнения.

2.2.4. Размещение координационных органов РСЧС осуществляется в зависимости от обстановки на стационарных или подвижных пунктах управления, оснащаемых техническими средствами управления, средствами связи, оповещения и жизнеобеспечения, поддерживаемых в состоянии постоянной готовности к использованию.

2.3. Задачи координационных органов

2.3.1. В целом основными задачами РСЧС являются:

разработка и реализация правовых и экономических норм по обеспечению защиты населения и территорий от ЧС, в том числе по обеспечению безопасности людей на водных объектах;

осуществление целевых и научно-технических программ, направленных на предупреждение ЧС и повышение устойчивости функционирования организаций, а также объектов социального назначения в ЧС;

обеспечение готовности к действиям органов управления, сил и средств, предназначенных и выделяемых для предупреждения и ликвидации ЧС;

сбор, обработка, обмен и выдача информации в области защиты населения и территорий от ЧС;

подготовка населения к действиям в ЧС, в том числе организация разъяснительной и профилактической работы среди населения в целях предупреждения возникновения ЧС на водных объектах;

организация оповещения населения о ЧС и информирования населения о ЧС, в том числе экстренного оповещения населения;

прогнозирование угрозы возникновения ЧС, оценка социально-экономических последствий ЧС;

создание резервов финансовых и материальных ресурсов для ликвидации ЧС;

осуществление государственной экспертизы, государственного надзора в области защиты населения и территорий от ЧС;

ликвидация ЧС;

осуществление мероприятий по социальной защите населения, пострадавшего от ЧС, проведение гуманитарных акций;

реализация прав и обязанностей населения в области защиты от ЧС, а также лиц, непосредственно участвующих в их ликвидации;

международное сотрудничество в области защиты населения и территорий от ЧС, в том числе обеспечения безопасности людей на водных объектах.

2.3.2. Основными задачами КЧС и ОПБ, в соответствии с их компетенцией, являются:

разработка предложений по реализации государственной политики в области предупреждения и ликвидации ЧС и обеспечения пожарной безопасности;

координация деятельности органов управления и сил единой системы;

обеспечение согласованности действий федеральных органов исполнительной власти, органов исполнительной власти субъектов Российской Федерации, органов местного самоуправления и организаций при решении задач в области предупреждения и ликвидации ЧС и обеспечения пожарной безопасности, а также восстановления и строительства жилых домов, объектов жилищно-коммунального хозяйства, социальной сферы, производственной и инженерной инфраструктуры, поврежденных и разрушенных в результате ЧС;

рассмотрение вопросов о привлечении сил и средств ГО к организации и проведению мероприятий по предотвращению и ликвидации ЧС в порядке, установленном федеральным законом;

рассмотрение вопросов об организации оповещения и информирования населения о ЧС.

2.3.3. Иные задачи могут быть возложены на соответствующие КЧС и ОПБ решениями Правительства Российской Федерации, федеральных органов исполнительной власти, органов исполнительной власти субъектов Российской Федерации, органов местного самоуправления и организаций в соответствии с законодательством Российской Федерации, законодательством субъектов Российской Федерации и нормативными правовыми актами органов местного самоуправления.

2.4. Функции координационных органов

2.4.1. В целях решения задач РСЧС в целом и с учётом задач, возлагаемых непосредственно на координационные органы, функции КЧС и ОПБ различного уровня определяются в соответствии с компетенцией органов власти и организаций в области защиты населения и территорий от ЧС, которыми создаются данные координационные органы.

2.4.2. КЧС и ОПБ федеральных органов исполнительной власти и уполномоченных организаций с целью выполнения возложенных на координационные органы задач осуществляют следующие функции:

рассматривает в рамках своей сферы деятельности вопросы в области предупреждения и ликвидации ЧС, обеспечения пожарной безопасности, безопасности людей на водных объектах, а также восстановления и строительства поврежденных и разрушенных в результате ЧС объектов подведомственных организаций и организаций, входящих в состав отрасли, и подготавливает в установленном порядке соответствующие предложения;

разрабатывает предложения по совершенствованию нормативных правовых актов Российской Федерации и иных нормативных документов в области предупреждения и ликвида-

ции ЧС и обеспечения пожарной безопасности в рамках своей сферы деятельности;

рассматривает прогнозы ЧС применительно к подведомственным объектам и объектам, входящим в состав отрасли, и организует разработку и реализацию мер, направленных на предупреждение и ликвидацию ЧС и обеспечение пожарной безопасности;

участвует в разработке федеральных целевых и научно-технических программ в области предупреждения и ликвидации ЧС и обеспечения пожарной безопасности в рамках своей сферы деятельности и готовит предложения по их реализации;

разрабатывает предложения по созданию, развитию и обеспечению деятельности функциональных подсистем РСЧС, созданных федеральным органом исполнительной власти;

организует разработку и осуществление мер по проведению согласованной научно-технической политики в области развития сил и средств РСЧС в рамках своей сферы деятельности;

разрабатывает предложения по ликвидации ЧС федерального характера в рамках своей сферы деятельности, в том числе в рамках деятельности функциональных подсистем РСЧС, отнесённых к компетенции федерального органа исполнительной власти, а также участие в проведении операций гуманитарного реагирования;

организует работу по подготовке предложений и аналитических материалов для федерального органа исполнительной власти, а также рекомендаций для подведомственных организаций и организаций, входящих в состав отрасли, по вопросам защиты населения и территорий Российской Федерации от ЧС и обеспечения пожарной безопасности;

организует подготовку и учёт статистических данных о состоянии защиты населения и территорий от ЧС природного и

техногенного характера в рамках своей сферы деятельности и направление их в установленном порядке в МЧС России;

подготавливает предложения о привлечении в установленном порядке сил и средств гражданской обороны и, при необходимости, других сил и средств к организации и проведению мероприятий по предотвращению и ликвидации ЧС в своей сфере деятельности;

осуществляет контроль за выполнением принятых на заседаниях КЧС решений;

осуществляет контроль за готовностью сил и средств, предназначенных для предупреждения и ликвидации ЧС.

2.4.3. КЧС и ОПБ органов исполнительной власти субъектов Российской Федерации с целью выполнения возложенных на координационные органы задач осуществляют следующие функции:

рассматривает в пределах своей компетенции вопросы в области предупреждения и ликвидации ЧС, обеспечения пожарной безопасности, безопасности людей на водных объектах, а также восстановления и строительства жилых домов, объектов жилищно-коммунального хозяйства, социальной сферы, производственной и инженерной инфраструктуры, повреждённых и разрушенных в результате ЧС, и подготавливает в установленном порядке соответствующие предложения в органы государственной власти субъектов Российской Федерации;

разрабатывает предложения по совершенствованию нормативных правовых актов субъектов Российской Федерации и иных нормативных документов в области предупреждения и ликвидации ЧС и обеспечения пожарной безопасности;

рассматривает прогнозы ЧС на территории субъекта Российской Федерации и сопредельных территориях, организует разработку и реализацию мер, направленных на предупреждение и ликвидацию ЧС и обеспечение пожарной безопасности;

участвует в разработке региональных целевых и научно-технических программ в области предупреждения и ликвидации ЧС и обеспечения пожарной безопасности и готовит предложения по их реализации;

разрабатывает предложения по созданию, развитию и обеспечению деятельности территориальной подсистемы РСЧС субъекта Российской Федерации;

разрабатывает предложения по ликвидации ЧС регионального и межмуниципального характера, восстановлению и строительству жилых домов, объектов жилищно-коммунального хозяйства, социальной сферы, производственной и инженерной инфраструктуры, повреждённых и разрушенных в результате ЧС;

организует работу по подготовке предложений и аналитических материалов для органов государственной власти субъекта Российской Федерации, а также рекомендаций для заинтересованных подразделений органов исполнительной власти субъекта Российской Федерации, муниципальных органов власти по вопросам защиты населения и территорий от ЧС, обеспечения пожарной безопасности и безопасности людей на водных объектах;

организует подготовку и учёт статистических данных о состоянии защиты населения и территорий от ЧС природного и техногенного характера в субъекте Российской Федерации и направление их в установленном порядке в МЧС России;

подготавливает предложения о привлечении в установленном порядке дополнительных сил и средств РСЧС и, при необходимости, других сил и средств к организации и проведению мероприятий по предотвращению и ликвидации ЧС регионального и межмуниципального характера;

осуществляет контроль за выполнением принятых на заседаниях КЧС решений;

осуществляет контроль за подготовкой сил и средств, предназначенных для предупреждения и ликвидации ЧС.

2.4.4. КЧС и ОПБ органов местного самоуправления с целью выполнения возложенных на координационные органы задач осуществляют следующие функции:

рассматривает в пределах своей компетенции вопросы в области предупреждения и ликвидации ЧС, обеспечения пожарной безопасности, безопасности людей на водных объектах, а также восстановления и строительства жилых домов, объектов жилищно-коммунального хозяйства, социальной сферы, производственной и инженерной инфраструктуры, повреждённых и разрушенных в результате ЧС, и подготавливает в установленном порядке соответствующие предложения в органы местного самоуправления;

разрабатывает предложения по совершенствованию муниципальных нормативных правовых актов и иных нормативных документов в области предупреждения и ликвидации ЧС и обеспечения пожарной безопасности;

рассматривает прогнозы ЧС на территории муниципального образования и сопредельных территориях, организует разработку и реализацию мер, направленных на предупреждение и ликвидацию ЧС и обеспечение пожарной безопасности;

разрабатывает предложения по созданию, развитию и обеспечению деятельности муниципального звена территориальной подсистемы РСЧС субъекта Российской Федерации;

разрабатывает предложения по ликвидации ЧС муниципального характера, восстановлению и строительству жилых домов, объектов жилищно-коммунального хозяйства, социальной сферы, производственной и инженерной инфраструктуры, повреждённых и разрушенных в результате ЧС;

организует работу по подготовке предложений и аналитических материалов для органов местного самоуправления муниципального образования по вопросам защиты населения и территорий от ЧС и обеспечения пожарной безопасности и безопасности людей на водных объектах;

организует подготовку и учёт статистических данных о состоянии защиты населения и территорий от ЧС природного и техногенного характера в муниципальном образовании;

подготавливает предложения о привлечении в установленном порядке дополнительных сил и средств РСЧС к организации и проведению мероприятий по предотвращению и ликвидации ЧС муниципального характера;

осуществляет контроль за выполнением принятых на заседаниях КЧС решений;

осуществляет контроль за подготовкой сил и средств, предназначенных для предупреждения и ликвидации ЧС.

2.4.5. КЧС и ОПБ организаций с целью выполнения возложенных на координационные органы задач осуществляют следующие функции:

рассматривает вопросы в области предупреждения и ликвидации ЧС, обеспечения пожарной безопасности, а также восстановления и строительства поврежденных и разрушенных в результате ЧС объектов организации и подготавливает в установленном порядке соответствующие предложения;

разрабатывает предложения по совершенствованию документации в области предупреждения и ликвидации ЧС и обеспечения пожарной безопасности в рамках сферы деятельности организации;

рассматривает прогнозы ЧС применительно к объектам организации и организует разработку и реализацию мер, направленных на предотвращение и ликвидацию ЧС и обеспечение пожарной безопасности;

разрабатывает предложения в области предупреждения и ликвидации ЧС, совершенствования сил и средств РСЧС организации;

организует подготовку и учёт статистических данных в области обеспечения безопасности работников организации;

подготавливает предложения о привлечении в установленном порядке дополнительных сил и средств РСЧС к органи-

зации и проведению мероприятий по предотвращению и ликвидации ЧС локального характера;

осуществляет контроль за выполнением принятых на заседаниях КЧС и ОПБ решений;

осуществляет контроль за подготовкой сил и средств, предназначенных для предупреждения и ликвидации ЧС.

2.5. Права координационных органов

КЧС и ОПБ в соответствии с её компетенцией предоставлено право:

запрашивать у соответствующих органов исполнительной власти, органов местного самоуправления, организаций, общественных объединений необходимые материалы и информацию;

заслушивать на своих заседаниях представителей соответствующих органов исполнительной власти, органов местного самоуправления, организаций, общественных объединений;

привлекать для участия в своей работе представителей соответствующих органов исполнительной власти, органов местного самоуправления, организаций, общественных объединений по согласованию с их руководителями;

создавать рабочие группы, в том числе постоянно действующие, из числа членов КЧС и ОПБ, ученых, специалистов соответствующих органов исполнительной власти и представителей заинтересованных организаций по направлениям деятельности КЧС и ОПБ, определять полномочия и порядок работы этих групп;

вносить в установленном порядке в вышестоящий орган исполнительной власти предложения по вопросам, требующим решения вышестоящих органов власти.

Глава 3. Перечень мероприятий, осуществляемых координационными органами

Мероприятия, осуществляемые координационными органами различного уровня, определяются на основании задач и функций органов государственной власти, органов местного самоуправления и организаций в области защиты населения и территорий от ЧС, которыми создаются данные координационные органы, том числе:

на федеральном уровне – в соответствии с задачами и функциями федеральных органов исполнительной власти и уполномоченных организаций в области защиты населения и территорий от ЧС;

на региональном уровне – в соответствии с полномочиями органов государственной власти субъектов Российской Федерации в области защиты населения и территорий от ЧС;

на муниципальном уровне – в соответствии с вопросами местного значения в области защиты населения и территорий от ЧС;

на объектовом уровне – в соответствии с задачам организаций в области защиты населения и территорий от ЧС.

3.1. Мероприятия, осуществляемые координационными органами федеральных органов исполнительной власти и уполномоченных организаций в режимах повседневной деятельности, повышенной готовности и чрезвычайной ситуации

3.1.1. В режиме повседневной деятельности КЧС и ОПБ федеральных органов исполнительной власти и уполномоченных организаций осуществляются следующие мероприятия:

организация разработки и утверждение годового плана работы КЧС и ОПБ федерального органа исполнительной власти, уполномоченной организации;

организация создания в федеральном органе исполнительной власти, уполномоченной организации, подразделения для решения задач в области защиты населения и территорий от ЧС и осуществление координации его деятельностью;

подготовка и направление в МЧС России в установленном порядке предложений в части своей сферы деятельности¹ для включения в федеральный план действий по предупреждению и ликвидации чрезвычайных ситуаций при его разработке или корректировке;

участие в разработке планов действий по предупреждению и ликвидации ЧС подведомственных организаций и организаций, входящих в состав отрасли;

¹ Для федеральных органов исполнительной власти и уполномоченных организаций, создающих функциональные подсистемы РСЧС в соответствии с приложением к Положению о РСЧС.

участие в разработке и согласование организационных и инженерно-технических мероприятий по повышению устойчивости функционирования отрасли в ЧС;

организация разработки и внедрения правил защиты работников федерального органа исполнительной власти, уполномоченной организации от ЧС, в том числе в части, касающейся обеспечения радиационной, химической, медико-биологической, взрывной, пожарной, экологической безопасности;

обеспечение соблюдения требований норм и правил инженерно-технических мероприятий ГО при проектировании, строительстве и эксплуатации объектов производственного и социального назначения;

подготовка предложений по финансированию и материальному обеспечению мероприятий по предупреждению и ликвидации ЧС;

подготовка предложений по проведению научно-исследовательских, опытно-конструкторских, испытательных и проектных работ по проблемам безопасности и обеспечение внедрения результатов выполненных работ;

организация разработки, согласования и утверждения отраслевых норм и правил, обязательных для исполнения подведомственных организаций и организаций, входящих в состав отрасли, по реализации положений федеральных законов и иных нормативных правовых актов в области обеспечения безопасности работников отрасли и защиты населения и территорий от ЧС;

КЧС и ОПБ федеральных органов исполнительной власти, имеющих специально подготовленные и аттестованные в установленном порядке² силы и средства для предупреждения

² В соответствии с постановлением Правительства Российской Федерации от 22 декабря 2011 г. № 1091 «О некоторых вопросах аттестации аварийно-спасательных служб, аварийно-спасательных формирований, спасателей и граждан, приобретающих статус спасателя».

и ликвидации чрезвычайных ситуаций, подготавливают проекты решений (пункты 1.3.5 и 1.3.6 настоящего Пособия) о введении режимов повышенной готовности или чрезвычайной ситуации для органов управления и сил РСЧС с целью применения их для предупреждения и ликвидации ЧС и осуществляют координацию их деятельности.

Также на заседаниях КЧС и ОПБ федеральных органов исполнительной власти могут рассматриваться вопросы и приниматься соответствующие решения по следующим направлениям деятельности:

- обеспечение готовности органов управления, сил и средств в части, касающейся подведомственных функциональных подсистем РСЧС;

- обеспечение создания резервов материальных и финансовых ресурсов для предупреждения и ликвидации ЧС;

- реагирование на угрозы возникновения ЧС и принятие мер по их предотвращению;

- организация оповещения и информирования населения о ЧС на подведомственных объектах, организациях и организациях, входящих в состав отрасли.

3.1.2. В режиме повышенной готовности КЧС и ОПБ федеральных органов исполнительной власти и уполномоченных организаций в отношении подведомственных организаций и организаций, входящих в состав отрасли, дополнительно осуществляют следующие мероприятия:

- определение, при необходимости, руководителя ликвидации ЧС и принятие дополнительных мер по защите населения и территорий от ЧС (пункт 2.4.3 настоящего Пособия);

- организация уточнения планов действий по предупреждению и ликвидации чрезвычайных ситуаций и планов эвакуации;

- подготовка проектов решений (пункты 1.3.5 и 1.3.6 настоящего Пособия) о введении режима функционирования повышенной готовности или чрезвычайной ситуации для соответ-

вующих органов управления и сил РСЧС и о приведении их в готовность к реагированию на ЧС, формирование оперативных групп и организация выдвижения их в предполагаемые районы действий;

подготовка решений о восполнении резервов материальных ресурсов, созданных для ликвидации ЧС.

3.1.3. В режиме чрезвычайной ситуации КЧС и ОПБ федеральных органов исполнительной власти и уполномоченных организаций в отношении подведомственных организаций и организаций, входящих в состав отрасли, дополнительно осуществляют следующие мероприятия:

организация информирования в установленном порядке³ органов исполнительной власти субъектов Российской Федерации, органов местного самоуправления, организаций и населения о возникновении ЧС;

организация проведения мероприятий по защите населения и территорий от ЧС;

организация работ по ликвидации ЧС и координация деятельности органов управления и сил РСЧС, а также привлечение, при необходимости, в установленном порядке общественных организаций и населения к ликвидации возникших ЧС;

организация взаимодействия органов исполнительной власти, органов местного самоуправления и организаций при ликвидации ЧС и их последствий;

организация жизнеобеспечения населения в зонах ЧС.

3.1.4. КЧС и ОПБ федеральных органов исполнительной власти могут осуществлять иные мероприятия в соответствии с возложенными на них задачами на основании решений федеральных органов исполнительной власти.

³ Постановление Правительства Российской Федерации от 24 марта 1997 г. № 334 «О Порядке сбора и обмена в Российской Федерации информации в области защиты населения и территорий от чрезвычайных ситуаций природного и техногенного характера».

3.2. Мероприятия, осуществляемые координационными органами органов исполнительной власти субъектов Российской Федерации в режимах повседневной деятельности, повышенной готовности и чрезвычайной ситуации

3.2.1. В режиме повседневной деятельности КЧС и ОПБ органов исполнительной власти субъектов Российской Федерации осуществляются следующие мероприятия:

организация разработки и утверждение годового плана работы КЧС и ОПБ органа исполнительной власти субъекта Российской Федерации;

контроль разработки и согласования плана действий по предупреждению и ликвидации ЧС субъекта Российской Федерации;

участие в разработке в соответствии с федеральными законами законов и иных нормативных правовых актов в области защиты населения и территорий от ЧС муниципального, межмуниципального и регионального характера;

подготовка предложений по финансированию и материальному обеспечению мероприятий по предупреждению и ликвидации ЧС;

подготовка предложений по проведению научно-исследовательских, опытно-конструкторских, испытательных и проектных работ по проблемам безопасности и обеспечение внедрения результатов выполненных работ;

выработка предложений по подготовке и повышению готовности сил и средств РСЧС для защиты населения и территорий от ЧС;

организация подготовки населения в области защиты от ЧС;

контроль создания и обеспечения постоянной готовности систем оповещения и информирования населения о ЧС;

координация мероприятий по созданию системы обеспечения вызова экстренных оперативных служб по единому номеру «112», ее эксплуатации и развития;

организация сбора информации в области защиты населения и территорий от ЧС и обмена такой информацией, своевременного оповещения населения об угрозе возникновения или о возникновении ЧС межмуниципального и регионального характера (в том числе с использованием комплексной системы экстренного оповещения населения об угрозе возникновения или о возникновении ЧС);

подготовка предложений о создании резервов финансовых и материальных ресурсов для ликвидации ЧС межмуниципального и регионального характера;

подготовка предложений по содействию устойчивому функционированию организаций в ЧС межмуниципального и регионального характера;

обеспечение разработки порядка организации и осуществления регионального государственного надзора в области защиты населения и территорий от ЧС регионального, межмуниципального и муниципального характера с учетом порядка осуществления государственного надзора в области защиты населения и территорий от ЧС, установленного Правительством Российской Федерации⁴;

подготовка предложений по оказанию содействия МЧС России в предоставлении участков для установки и (или) в установке специализированных технических средств оповещения и информирования населения в местах массового пребывания

⁴ Постановление Правительства Российской Федерации от 24 декабря 2015 г. № 1418 «О государственном надзоре в области защиты населения и территорий от чрезвычайных ситуаций природного и техногенного характера».

ния людей, а также в предоставлении имеющихся технических устройств для распространения продукции средств массовой информации, выделении эфирного времени в целях своевременного оповещения и информирования населения о ЧС и подготовки населения в области защиты от ЧС;

подготовка проектов решений (пункты 1.3.5 и 1.3.6 настоящего Пособия) о введении режима повышенной готовности или чрезвычайной ситуации для органов управления и сил территориальной подсистемы РСЧС и установлении регионального (межмуниципального) уровня реагирования (пункт 8 «в» статьи 4.1 Федерального закона о защите населения и территорий), а также, при необходимости, об определении руководителя ликвидации чрезвычайной ситуации и принятии дополнительных мер по защите населения и территорий от ЧС.

3.2.2. В режиме повышенной готовности КЧС и ОПБ органов исполнительной власти субъектов Российской Федерации дополнительно осуществляют следующие мероприятия:

организация усиленного контроля за состоянием окружающей среды, мониторинг опасных природных явлений и техногенных процессов, способных привести к возникновению ЧС, прогнозирования ЧС, а также проведения оценки их социально-экономических последствий;

организация уточнения планов действий по предупреждению и ликвидации чрезвычайных ситуаций и планов эвакуации;

принятие оперативных мер по предупреждению возникновения и развития ЧС, снижению размеров ущерба и потерь в случае их возникновения, а также повышению устойчивости и безопасности функционирования организаций в ЧС;

подготовка решений о применении резервов материальных ресурсов, созданных для ликвидации ЧС;

организация информирования населения об угрозе возникновения ЧС;

подготовка решения о проведении, при необходимости, эвакуационных мероприятий;

подготовка проектов решений (пункты 1.3.5 и 1.3.6 настоящего Пособия) о введении режима чрезвычайной ситуации для органов управления и сил территориальной подсистемы РСЧС и установлении регионального (межмуниципального) уровня реагирования, а также, при необходимости, об определении руководителя ликвидации ЧС и принятии дополнительных мер по защите населения и территорий от ЧС.

3.2.3. В режиме чрезвычайной ситуации КЧС и ОПБ органов исполнительной власти субъектов Российской Федерации могут дополнительно осуществляться следующие мероприятия:

организация оповещения и информирования населения о возникновении ЧС;

организация проведения непрерывного контроля состояния окружающей среды, мониторинга и прогнозирования развития возникшей ЧС, а также оценки её социально-экономических последствий;

организация непрерывного мониторинга обстановки в зоне ЧС и хода проведения работ по ее ликвидации;

координация проведения мероприятий по защите населения и территорий от ЧС в соответствии с планом действий по предупреждению и ликвидации ЧС;

организация проведения эвакуационных мероприятий и мероприятий по жизнеобеспечению населения в ЧС;

осуществление координации проведения аварийно-спасательных и других неотложных работ при ЧС межмуниципального и регионального характера, поддержания общественного порядка в ходе их проведения;

подготовка предложений, при необходимости, по обращению к Правительству Российской Федерации за оказанием помощи при недостаточности собственных сил и средств;

организация и поддержание непрерывного взаимодействия органов исполнительной власти, органов местного самоуправления и организаций по вопросам ликвидации ЧС регионального и межмуниципального характера и их последствий;

подготовка решений об осуществлении единовременных денежных выплат гражданам Российской Федерации в случаях возникновения ЧС природного и техногенного характера, включая определение случаев осуществления единовременных денежных выплат, а также круга лиц, которым указанные выплаты будут осуществлены.

3.2.4. КЧС и ОПБ органов исполнительной власти субъектов Российской Федерации могут осуществлять иные мероприятия в соответствии с возложенными на них задачами на основании решений органов государственной власти субъектов Российской Федерации.

3.3. Мероприятия, осуществляемые координационными органами органов местного самоуправления в режимах повседневной деятельности, повышенной готовности и чрезвычайной ситуации

3.3.1. В режиме повседневной деятельности КЧС и ОПБ органов местного самоуправления осуществляются следующие мероприятия:

организация разработки и утверждение годового плана работы КЧС и ОПБ органа местного самоуправления;

организация создания при органах местного самоуправления постоянно действующих органов управления, специально уполномоченных на решение задач в области защиты населения и территорий от ЧС;

контроль разработки и согласования плана действий по предупреждению и ликвидации ЧС муниципального образования;

участие в разработке в соответствии с федеральными законами, законами субъектов Российской Федерации, иными нормативными правовыми актами муниципальных норматив-

ных актов в области защиты населения и территорий от ЧС муниципального характера;

организация создания и поддержание в постоянной готовности муниципальных систем оповещения и информирования населения о ЧС;

выработка предложений по подготовке и повышению готовности сил и средств РСЧС для защиты населения и территорий от ЧС;

подготовка предложений по участию в создании, эксплуатации и развитии системы обеспечения вызова экстренных оперативных служб по единому номеру «112»;

подготовка предложений о создании резервов финансовых и материальных ресурсов для ликвидации ЧС;

подготовка предложений по содействию устойчивому функционированию организаций в ЧС;

подготовка проектов решений (пункты 1.3.5 и 1.3.6 настоящего Пособия) о введении режима повышенной готовности или чрезвычайной ситуации для соответствующих органов управления и сил РСЧС и установлении местного уровня реагирования, а также, при необходимости, о назначении руководителя ликвидации ЧС и принятии дополнительных мер по защите населения и территорий от ЧС;

подготовка предложений о содействии МЧС России в предоставлении участков для установки и (или) в установке специализированных технических средств оповещения и информирования населения в местах массового пребывания людей, предоставлении имеющихся технических устройств для распространения продукции средств массовой информации, выделении эфирного времени в целях своевременного оповещения и информирования населения о ЧС и подготовки населения в области защиты от ЧС.

3.3.2. В режиме повышенной готовности КЧС и ОПБ органов местного самоуправления дополнительно осуществляют следующие мероприятия:

организация усиленного контроля за состоянием окружающей среды, мониторинг опасных природных явлений и техногенных процессов, способных привести к возникновению ЧС, прогнозирования ЧС, а также проведения оценки их социально-экономических последствий;

организация уточнения планов действий по предупреждению и ликвидации чрезвычайных ситуаций и планов эвакуации;

принятие оперативных мер по предупреждению возникновения и развития ЧС, снижению размеров ущерба и потерь в случае их возникновения, а также повышению устойчивости и безопасности функционирования организаций в ЧС;

подготовка решений о восполнении резервов материальных ресурсов, созданных для ликвидации ЧС;

подготовка предложений о финансировании мероприятий в области защиты населения и территорий от ЧС;

подготовка решения о проведении, при необходимости, эвакуационных мероприятий;

подготовка проектов решений (пункты 1.3.5 и 1.3.6 настоящего Пособия) о введении режима чрезвычайной ситуации для соответствующих органов управления и сил РСЧС и установлении местного уровня реагирования, а также, при необходимости, о назначении руководителя ликвидации ЧС и принятии дополнительных мер по защите населения и территорий от ЧС;

организация сбора информации в области защиты населения и территорий от ЧС и обмена такой информацией, своевременного оповещения населения об угрозе возникновения или о возникновении ЧС межмуниципального и регионального характера, в том числе с использованием комплексной системы экстренного оповещения населения об угрозе возникновения или о возникновении ЧС.

3.3.3. В режиме чрезвычайной ситуации КЧС и ОПБ органов местного самоуправления могут дополнительно осуществлять следующие мероприятия:

организация оповещения и информирования населения о возникновении ЧС;

организация проведения непрерывного контроля состояния окружающей среды, мониторинга и прогнозирования развития возникшей ЧС, а также оценки её социально-экономических последствий;

осуществление координации проведения аварийно-спасательных и других неотложных работ, поддержания общественного порядка в ходе их проведения; подготовка предложений по обращению за помощью к органам исполнительной власти субъекта Российской Федерации при недостаточности собственных сил и средств;

организация непрерывного мониторинга обстановки в зоне ЧС и хода проведения работ по ее ликвидации;

координация проведения мероприятий по защите населения и территорий от ЧС в соответствии с планом действий по предупреждению и ликвидации ЧС;

организация проведения эвакуационных мероприятий и мероприятий по жизнеобеспечению населения в ЧС;

организация и поддержание непрерывного взаимодействия с органами исполнительной власти субъектов Российской Федерации, общественными организациями и организациями по вопросам ликвидации ЧС муниципального характера и их последствий;

подготовка решений об осуществлении единовременных денежных выплат гражданам Российской Федерации в случаях возникновения ЧС природного и техногенного характера, включая определение случаев осуществления единовременных денежных выплат, а также круга лиц, которым указанные выплаты будут осуществлены.

3.3.4. КЧС и ОПБ органов местного самоуправления могут осуществлять иные мероприятия в соответствии с возложенными на них задачами на основании решений органов местного самоуправления.

3.4. Мероприятия, осуществляемые координационными органами организаций в режимах повседневной деятельности, повышенной готовности и чрезвычайной ситуации

3.4.1. В режиме повседневной деятельности КЧС и ОПБ организаций осуществляются следующие мероприятия:

- организация разработки и утверждение годового плана работы КЧС и ОПБ органа местного самоуправления;

- контроль разработки и согласования плана действий по предупреждению и ликвидации чрезвычайных ситуаций организации;

- организация разработки и принятие необходимых мер в области защиты работников организаций и подведомственных объектов производственного и социального назначения от ЧС;

- выработка предложений по созданию, подготовке и поддержанию в готовности к применению сил и средств для предупреждения и ликвидации ЧС, организация подготовки работников организаций в области защиты от ЧС;

- организация планирования и проведения мероприятий по повышению устойчивости функционирования организаций и обеспечению жизнедеятельности работников организаций в ЧС;

- организация создания и поддержание в постоянной готовности локальных систем оповещения о ЧС в порядке, установ-

ленном законодательством Российской Федерации⁵, а также оповещения работников организаций об угрозе возникновения или о возникновении ЧС;

подготовка предложений о создании резервов финансовых и материальных ресурсов для ликвидации ЧС;

подготовка проекта решения (пункты 1.3.5 и 1.3.6 настоящего Пособия) о введении режима повышенной готовности или чрезвычайной ситуации для соответствующих органов управления и сил РСЧС и установлении уровня реагирования, а также, при необходимости, о назначении руководителя ликвидации ЧС и принятии дополнительных мер по защите от ЧС работников данной организации и иных граждан, находящихся на её территории;

подготовка предложений о предоставлении в установленном порядке МЧС России участков для установки специализированных технических средств оповещения и информирования населения в местах массового пребывания людей, осуществлении в установленном порядке распространения информации в целях своевременного оповещения и информирования населения о ЧС, подготовки населения в области защиты от ЧС путем предоставления и (или) использования имеющихся у организаций технических устройств для распространения продукции средств массовой информации, а также каналов связи, выделения эфирного времени и иными способами.

3.4.2. В режиме повышенной готовности КЧС и ОПБ организаций дополнительно осуществляют следующие мероприятия:

организация усиленного контроля состояния окружающей среды, мониторинг опасных природных явлений и технологических процессов, способных привести к возникновению ЧС,

⁵ В соответствии с положениями части 3 статьи 9 Федерального закона «О гражданской обороне».

прогнозирования ЧС, а также проведения оценки их социально-экономических последствий;

организация уточнения планов действий по предупреждению и ликвидации чрезвычайных ситуаций и планов эвакуации;

принятие оперативных мер по предупреждению возникновения и развития ЧС, снижению размеров ущерба и потерь в случае их возникновения, а также повышению устойчивости и безопасности функционирования организаций в ЧС; оповещения работников организаций об угрозе возникновения или о возникновении ЧС;

подготовка решений о восполнении резервов материальных ресурсов, созданных для ликвидации ЧС;

подготовка предложений о финансировании мероприятий в области защиты населения и территорий от ЧС;

подготовка решения о проведении, при необходимости, эвакуационных мероприятий;

подготовка проекта решения (пункты 1.3.5 и 1.3.6 настоящего Пособия) о введении режима чрезвычайной ситуации для соответствующих подразделений и сил организации и установлении уровня реагирования, а также о назначении руководителя ликвидации ЧС и принятии дополнительных мер по защите от ЧС работников данной организации и иных граждан, находящихся на её территории.

3.4.3. В режиме чрезвычайной ситуации КЧС и ОПБ организаций дополнительно осуществляют следующие мероприятия:

организация оповещения работников организации, органов местного самоуправления и заинтересованных организаций, а также, при необходимости, населения на прилегающей к зоне ЧС территории о возникших ЧС;

организация проведения непрерывного контроля состояния окружающей среды, мониторинга и прогнозирования раз-

вития возникшей ЧС, а также оценки её социально-экономических последствий;

организация непрерывного мониторинга обстановки в зоне ЧС и хода проведения работ по ее ликвидации;

организация проведения эвакуационных мероприятий и мероприятий по жизнеобеспечению работников организации в ЧС;

осуществление координации проведения аварийно-спасательных и других неотложных работ на подведомственных объектах; подготовка предложений по обращению за помощью к органам местного самоуправления при недостаточности собственных сил и средств;

подготовка предложений о финансировании мероприятий по защите работников организаций и подведомственных объектов производственного и социального назначения от ЧС.

3.4.4. КЧС и ОПБ организаций могут осуществлять иные мероприятия в соответствии с возложенными на них задачами на основании решений организаций.

3.5. Действия координационных органов при особом уровне реагирования

3.5.1. При ликвидации ЧС с привлечением в соответствии с законодательством Российской Федерации специально подготовленных сил и средств Вооружённых Сил Российской Федерации, других войск и воинских формирований, решением Президента Российской Федерации устанавливается особый уровень реагирования (пункт 1.4.5 настоящего Пособия).

3.5.2. Разработка предложений по ликвидации ЧС федерального характера при особом уровне реагирования осуществляется Правительственной комиссией по предупреждению и ликвидации ЧС и обеспечению пожарной безопасности (далее – Правительственная комиссия).

При ликвидации ЧС федерального характера Правительственная комиссия:

организует работу по подготовке предложений и аналитических материалов для Правительства Российской Федерации, а также рекомендаций для федеральных органов исполнительной власти и органов исполнительной власти субъектов Российской Федерации по вопросам защиты населения и территорий Российской Федерации от ЧС и обеспечения пожарной безопасности;

рассматривает вопросы о привлечении в установленном порядке сил и средств гражданской обороны к организации и проведению мероприятий по предотвращению и ликвидации ЧС;

вносит в установленном порядке в Правительство Российской Федерации предложения по вопросам, требующим решения Президента Российской Федерации;

запрашивает у федеральных органов исполнительной власти, органов исполнительной власти субъектов Российской Федерации, органов местного самоуправления, организаций и общественных объединений необходимые материалы и информацию;

заслушивает на своих заседаниях представителей федеральных органов исполнительной власти, органов исполнительной власти субъектов Российской Федерации, органов местного самоуправления, организаций и общественных объединений.

3.5.3. При особом уровне реагирования Президент Российской Федерации может определять руководителя ликвидации ЧС, который несёт ответственность за проведение этих работ в соответствии с законодательством Российской Федерации, и принимать следующие дополнительные меры по защите населения и территорий от ЧС:

а) ограничивать доступ людей и транспортных средств на территорию, на которой существует угроза возникновения ЧС, а также в зону ЧС;

б) определять порядок разбронирования резервов материальных ресурсов, находящихся в зоне ЧС;

в) определять порядок использования транспортных средств, средств связи и оповещения, а также иного имущества органов государственной власти, органов местного самоуправления и организаций;

г) приостанавливать деятельность организации, оказавшейся в зоне ЧС, если существует угроза безопасности жизнедеятельности работников данной организации и иных граждан, находящихся на ее территории;

д) осуществлять меры, обусловленные развитием ЧС, не ограничивающие прав и свобод человека и гражданина и направленные на защиту населения и территорий от ЧС, создание необходимых условий для предупреждения и ликвидации ЧС и минимизации ее негативного воздействия.

3.5.4. При особом уровне реагирования руководитель ликвидации ЧС готовит для Президента Российской Федерации предложения о принятии указанных в пункте 3.5.3 настоящего Пособия дополнительных мер.

3.5.5. Руководитель ликвидации ЧС осуществляет руководство ликвидацией ЧС силами и средствами органов исполнительной власти субъектов Российской Федерации, органов местного самоуправления, организаций, на территориях которых сложилась ЧС, а также привлеченными силами и средствами федеральных органов исполнительной власти, в полномочия которых входит решение задач в области защиты населения и территорий от ЧС, в соответствии с федеральным планом действий по предупреждению и ликвидации чрезвычайных ситуаций.

3.5.6. Реализация и отмена указанных дополнительных мер по защите населения и территорий от ЧС при особом уровне реагирования осуществляется соответствующими решениями.

Глава 4. Особенности деятельности координационных органов при оперативном (экстренном) реагировании на чрезвычайные ситуации, возникновение которых связано с быстроразвивающимися опасными природными явлениями и техногенными процессами

К особенностям по подготовке к реагированию на ЧС, источниками которых являются быстроразвивающиеся опасные природные явления и техногенные процессы (далее – быстроразвивающиеся ЧС), относятся:

заблаговременное прогнозирование и оценка риска возникновения быстроразвивающихся опасных природных явлений и техногенных процессов на территории субъектов Российской Федерации и муниципальных образований;

определение зон возможного возникновения быстроразвивающихся опасных природных явлений и техногенных процессов и заблаговременное определение нормативными правовыми актами органов государственной власти субъектов Российской Федерации по согласованию с территориальными органами заинтересованных федеральных

органов исполнительной власти границ зон экстренного оповещения населения⁶;

планирование заблаговременного проведения мероприятий⁷ (в планах действий по предупреждению и ликвидации ЧС субъектов Российской Федерации, муниципальных образований, организаций, имеющих критически важные и потенциально опасные объекты; далее – план действий), направленных на предупреждение и снижение ущерба от возникновения быстроразвивающихся ЧС;

уточнение в планах действий сил и средств постоянной готовности (перечень, состав и структура), которые должны быть приведены в режим повышенной готовности или чрезвычайной ситуации в случае угрозы возникновения или возникновения быстроразвивающихся ЧС соответственно с одновременным началом выполнения мероприятий по их предупреждению или ликвидации на основании решения органов управления, осуществляющих руководство указанными силами и средствами постоянной готовности;

проведение заблаговременной подготовки населения, находящегося в зонах экстренного оповещения населения⁸;

⁶ Системы оповещения населения о ЧС, в том числе системы экстренного оповещения населения об угрозе возникновения или возникновения ЧС, создаются только на региональном, муниципальном и объектовом уровнях РСЧС.

⁷ По каждому быстроразвивающемуся опасному природному явлению или опасному техногенному процессу целесообразно в виде приложения к планам действий разрабатывать «План совместных действий структурных подразделений органов власти и организаций по предупреждению и ликвидации ЧС, связанной с возникновением ОЯ или опасного техногенного процесса».

⁸ В соответствии с постановлением Правительства Российской Федерации от 4 сентября 2003 г. № 547 «О подготовке населения в области защиты от чрезвычайных ситуаций природного и техногенного характера».

заблаговременное создание резервов финансовых и материальных ресурсов для ликвидации быстроразвивающихся ЧС в целях экстренного привлечения необходимых средств в случае их возникновения⁹.

В режиме чрезвычайной ситуации при возникновении быстроразвивающейся ЧС координационные органы РСЧС федеральных органов исполнительной власти и уполномоченных организаций, органов исполнительной власти субъектов Российской Федерации, органов местного самоуправления и организаций осуществляют мероприятия, предусмотренные главой 3 настоящего Пособия.

⁹ Указанные резервы создаются федеральными органами исполнительной власти, субъектами Российской Федерации, органами местного самоуправления и организациями.

Приложение № 1. Схема организации управления и взаимодействия органов управления РСЧС

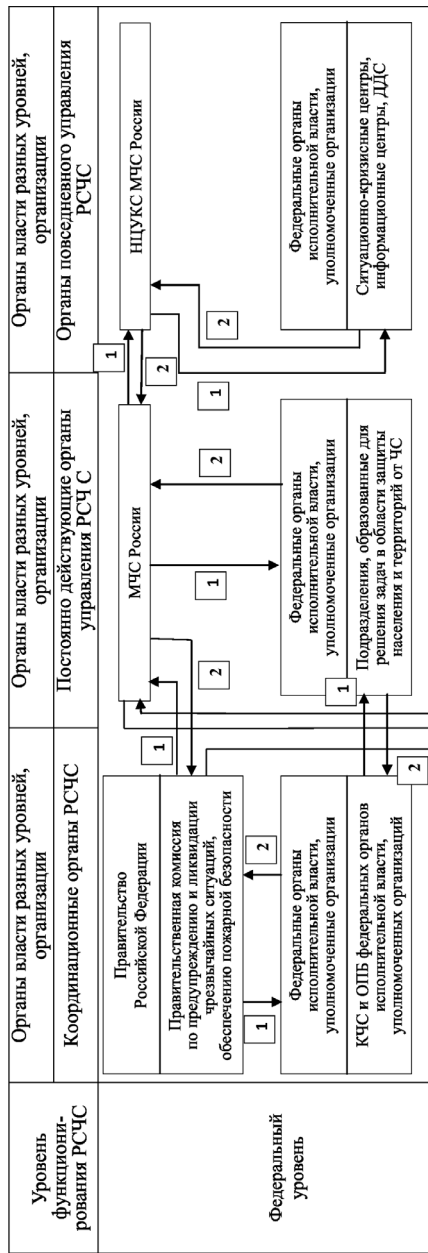

Приложение № 2 (рекомендуемое). Порядок выработки и принятия решения о введении режима чрезвычайной ситуации и её ликвидации

При возникновении ЧС старший оперативный дежурный (оперативный дежурный) органа повседневного управления незамедлительно доводит информацию до руководителя федерального органа исполнительной власти, высшего должностного лица (руководителя высшего исполнительного органа государственной власти) субъекта Российской Федерации, главы муниципального образования (руководителя местной администрации), руководителя организации. При этом сообщение должно, как минимум, содержать следующую информацию:

место (зона) ЧС;

характер (природная или техногенная) и источник ЧС;

примерное количество пострадавших и масштабы возможных вторичных поражающих факторов при развитии ЧС.

Для подготовки такой информации могут использоваться:

сообщения очевидцев;

информация средств объективного контроля (АПК «Безопасный город», система Дистанционного зондирования Земли и др.);

базы данных органов повседневного управления (паспорта территорий, планы действий по предупреждению и ликвидации чрезвычайных ситуаций, паспорта безопасности);

другие доступные источники, позволяющие оперативно получить первичную информацию.

Решение о введении для органов управления и сил РСЧС режимов повышенной готовности и чрезвычайной ситуации на соответствующем уровне принимается руководителем федерального органа исполнительной власти, высшим должностным лицом (руководителем высшего исполнительного органа государственной власти) субъекта Российской Федерации, главой муниципального образования (руководителем местной администрации), руководителем организации. Решение может доводиться устно через органы повседневного управления с последующим выпуском соответствующего нормативного правового акта. Вместе с этим принимается решение о проведении оповещения населения.

Информация о возникновении ЧС незамедлительно доводится до председателя КЧС и ОПБ.

Председатель КЧС и ОПБ организует проведение внеочередного заседания КЧС и ОПБ (осуществляется оповещение членов комиссии через орган повседневного управления РСЧС).

Приложение № 3 (рекомендуемое).

Структура решения координационного органа на ликвидацию чрезвычайной ситуации

Решение КЧС и ОПБ в режиме повышенной готовности или чрезвычайной ситуации направлено на согласованность действий органов управления и сил РСЧС при ликвидации ЧС на соответствующей территории.

Структурно решение может содержать в себе следующие разделы:

1) Выводы из оценки из обстановки – вырабатываются на основании расчетных показателей органов (организаций) мониторинга и прогнозирования, а также на основании информации, полученной от руководителей оперативных групп в зонах ЧС.

2) Замысел действий:

сосредоточение основных усилий сил и средств РСЧС, последовательность выполнения задач – в соответствии со складывающейся обстановкой и приоритетом, направленным на спасение жизни и здоровья людей и минимизацию ущерба окружающей среде и социальной инфраструктуре;

состав сил и средств в соответствии с необходимыми мероприятиями по ликвидации ЧС и их задачи.

3) Конкретные задачи руководителям органов управления и подразделений в соответствии со складывающейся обстановкой;

предложения по назначению руководителя ликвидации ЧС (оперативно доводится до руководителя орган государственной власти, органа местного самоуправления и организации).

4) Порядок всестороннего обеспечения аварийно-спасательных и других неотложных работ, связи и управления.

Обеспечение координации органов управления и сил, обеспечение управления силами и средствами РСЧС, а также информационного обмена осуществляется органами повседневного управления РСЧС:

на федерально уровне – Национальным центром управления в кризисных ситуациях;

на региональном уровне – центрами управления в кризисных ситуациях главных управлений МЧС России по субъектам Российской Федерации;

на муниципальном уровне – едиными дежурно-диспетчерскими службами муниципальных образований;

на объектовом уровне – дежурно-диспетчерскими службами организаций.

Органы повседневного управления РСЧС осуществляют контроль выполнения принятых решений КЧС и ОПБ и готовят предложения, направленные на повышение эффективности проводимых мероприятий по ликвидации ЧС для рассмотрения на заседаниях комиссии.

Список нормативных правовых актов, использованных при подготовке пособия

1. Конституция Российской Федерации.
2. Федеральный конституционный закон от 30 мая 2001 г. № 3-ФКЗ «О чрезвычайном положении».
3. Федеральный закон от 21 декабря 1994 г. № 68-ФЗ «О защите населения и территорий от чрезвычайных ситуаций природного и техногенного характера».
4. Федеральный закон от 21 декабря 1994 г. № 69-ФЗ «О пожарной безопасности».
5. Федеральный закон от 12 февраля 1998 г. № 28-ФЗ «О гражданской обороне».
6. Федеральный закон от 28 декабря 2010 г. № 390-ФЗ «О безопасности».
7. Указ Президента Российской Федерации от 11 июля 2004 г. № 868 «Вопросы Министерства Российской Федерации по делам гражданской обороны, чрезвычайным ситуациям и ликвидации последствий стихийных бедствий».
8. Указ Президента Российской Федерации от 31 декабря 2015 г. № 683 «О Стратегии национальной безопасности Российской Федерации».
9. Постановление Правительства Российской Федерации от 24 марта 1997 г. № 334 «О Порядке сбора и обмена в Российской Федерации информации в области защиты населения и территорий от чрезвычайных ситуаций природного и техногенного характера».

10. Постановление Правительства Российской Федерации от 14 января 2003 г. № 11 «О Правительственной комиссии по предупреждению и ликвидации чрезвычайных ситуаций и обеспечению пожарной безопасности».

11. Постановления Правительства Российской Федерации от 4 сентября 2003 г. № 547 «О подготовке населения в области защиты от чрезвычайных ситуаций природного и техногенного характера».

12. Постановление Правительства Российской Федерации от 30 декабря 2003 г. № 794 «О единой государственной системе предупреждения и ликвидации чрезвычайных ситуаций».

13. Постановление Правительства Российской Федерации от 21 мая 2007 г. № 304 «О классификации чрезвычайных ситуаций природного и техногенного характера».

14. Постановление Правительства Российской Федерации от 24 декабря 2015 г. № 1418 «О государственном надзоре в области защиты населения и территорий от чрезвычайных ситуаций природного и техногенного характера».

15. Постановление Правительства Российской Федерации от 10 ноября 1996 г. № 1340 «О порядке создания и использования резервов материальных ресурсов для ликвидации чрезвычайных ситуаций природного и техногенного характера».

16. Приказ МЧС России от 26.10.2012 № 640 «О мероприятиях по организации оперативного управления МЧС России при реагировании на чрезвычайные ситуации».

17. Приказ МЧС России от 22.01.2013 № 33 «Об утверждении Порядка реализации и отмены дополнительных мер по защите населения и территорий от чрезвычайных ситуаций».

18. Приказ МЧС России от 26.08.2009 № 496 «Об утверждении Положения о системе и порядке информационного обмена в рамках единой государственной системы предупреждения и ликвидации чрезвычайных ситуаций».

19. РД 52.88.699-2008. Положение о порядке действий учреждений и организаций при угрозе возникновения и возникновении опасных природных явлений.

Справочное издание

**Настольная книга (пособие) председателя комиссии
по предупреждению и ликвидации чрезвычайных ситуаций
и обеспечению пожарной безопасности**

Подписано в печать 18.01.2018. Формат 60×90/16.

Печать офсетная. Гарнитура Times.

Усл. печ. л. 4,375. Тираж 250 экз. Зак. № 469.

ISBN 978-5-93970-216-4



Отпечатано ИП Чувашова Наталья Владимировна

125653, г. Москва, ул. Новая, дом 3.

E-mail: rostest-iv@inbox.ru

Тел.: +7 (903) 511-04-26